



Aksesuar - Ex AZM 415 / Ex AZP 415

Hareketli aktüatör AZM 415-B3

Malzeme No.: 1171892 (eski malzeme No.: 01.08.0177)

Ürün özellikleri

- Özellikle sürmeli ve döner kapılar için uygun
- Aktüatörün ince tarafında çok küçük çalıştırma Radiusları için
- Radius ayarlanabilir içten altı köşe vida ile

Notlar

- Aktüatör girişleri kalem delikleri ile işaretlidir Çentik pimlerinin uygulanmasıyla aktüatörün sökülmesi önlenmektedir.
- Aktüatör flansı ile pano kutusu arasındaki mesafe, girişi yapılmış aktüatörde <3 mm olmalıdır.

Ebatlar

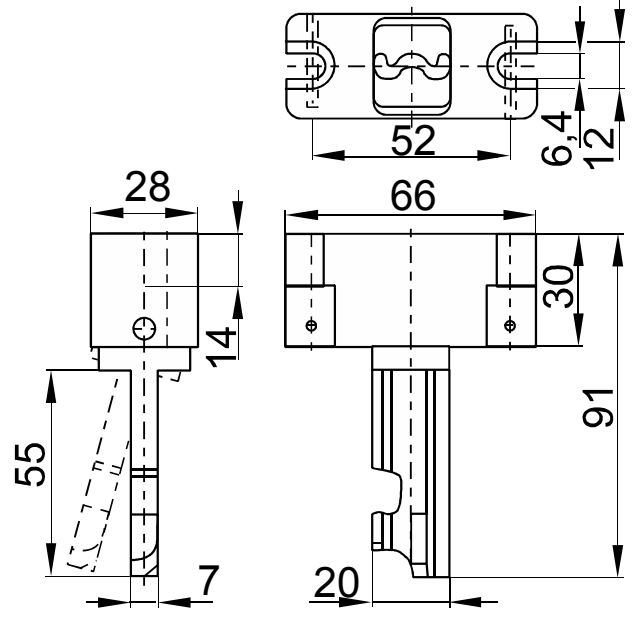

Teknik veriler

Kesme gücü
25.000 N

Aktüatör radyüsü
min. 250 mm

Ağırlık
165 g

Aktüatör radyüsü



Dikkat! 36 mm ölçüsü gövde yüzeyine alınması gerekir temas edilmiş aktüatörden değil!

Aktüatör/cihaz arasındaki mesafe

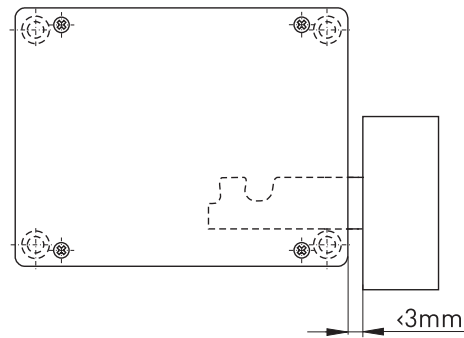

Hate ve teknik değişiklikler saklıdır.



Aksesuar - Ex AZM 415 / Ex AZP 415

Hareketli aktüatör AZM 415-B3

Malzeme No.: 1171892 (eski malzeme No.: 01.08.0177)

Ayar

